

МИНИСТЕРСТВО ЗА ЖИВОТНА СРЕДИНА И ПРОСТОРНО ПЛАНИРАЊЕ

АНЕКС

Кон Образецот за барање за добивање дозвола за усогласување со оперативен план за инсталацијата која врши активност од Прилог 2 од Уредбата

**Интегрирано спречување и
контрола на загадувањето**

ОПШТИ ИНФОРМАЦИИ

Име на компанијата ¹	АД ИЛИНДЕН СТРУГА
Правен статус	АД
Сопственост на компанијата	Privatna
Сопственост на земјиштето	Privatna
Адреса на локацијата (и поштенска адреса, доколку е различна од погоре споменатата)	Пролетерски бригади бр.62-б Struga
Овластен претставник	Радован Трајкоски
Категорија на индустриски активности кои се предмет на барањето ²	3.2 Instalacii za iskop, drobewe, melewe, seewe, zagrevawe na mineralni surovini, dokolku ne se opfateni

Нова инсталација	
------------------	--

¹ Kako што е регистрирано во судот, ва`е-ка на денот на aplikacijata

² Da se vneseat {ifrite na aktivnostite vo instalacijata spored Aneks 1 od ISKZ uredbata (Sl. Vesnik 89/05 od 21 Oktomvri 2005). Dokolku instalacijata vku~uva pove}e aktivnosti koi se predmet na ISKZ, treba da se ozna~i {ifrata za sekoja aktivnost. [ifrite treba da bidat jasno odeleni edna od druga.

Постоечка инсталација	
Поставување на нова инсталација во рамките на постоечка инсталација	W
Престанок со работа	

Орган надлежен за издавање на А-Интегрирана еколошка дозвола

Име на органот	Управа за животна средина Министерство за животна средина и просторно планирање на Република Македонија
Адреса	Бул.Гоце Делчев б.б.- Скопје, зграда на МРТВ
Телефон	023251 400

Tabela za surovini

Реф. Бр или	Материјал/ Супстанција ⁽¹⁾	CAS ⁽⁴⁾ Број	Категорија на опасност ⁽²⁾	Моментално складирана количина (тони)	Годишна употреба (тони)	R и S фрази ⁽³⁾
1.	Суровини Сив варовник	471-34-1; 7631-86-9	Не е опасен	/	100.000	R36;R37; R38 S26;S36
2.	Помошни материјали Вода	/	Не е опасен	/	3000 m ³	/
3.	Масло за подмачкување	56-81-5 7325-17-9	Класа 9	0,05	0,43	S26; S36

4.	Моторно масло	56-81-5 7325-17-9	Класа 9	/	0,5	S26;S36
5.	Дифренцијално масло	56-81-5 7325-17-9	Класа 9	/	0,4	S26;S36
6.	Каиши	/	Неопасен	20kom	80kom	/
7.	Црева за хидраулика			10kom	100kom	
8.	Метални резервни делови			0.2	1	
9.	Гуми			0.4	1	
10.	Дизел гориво	68334-30-5	Класа 3	/	10	R10
11.	Струја	/	Не е опасен	/	30 MWh	/
12.	Стопански експлозив	628-96-6 55-63-0 648-52-2 121-14-2 602-01-7 118-96-7 619-15-8 606-15-8 606-20-2 610-39-9	Класа 1а Класа 1б Класа 1ц	/	8	R5;R22;R23; R24;R25;R3 3;R42;R43;R 45 S26;S27;S36; S37;S39;S45; S35;S44
13.	Тампон 0-32 мм	471-34-1; 7631-86-9	Не е опасен	200	10.000	R36;R37;R3 8 S26;S36
14.	Granulat 0-4mm	471-34-1;	Не е опасен	1000	25.000	R36;R37;R3

	Granulat 4-8mm	7631-86-9		500	20.000	8
	Granulat 8-16mm			800	25.000	S26;S36
	Granulat 16-32mm			600	20.000	

ЦВРСТ И ТЕЧЕН ОТПАД

Реф. бр	Вид на отпад/материјал	Број од Европскиот каталог на отпад	Количина		Преработка/ одложување	Метод и локација на одложување
			Количина по месец [тони]	Годишна количина [тони]		
1.	Јаловина- земја	10 12 01; 10 12 03	20	1.000	Хортикултурно уредување на површините, приватни преземачи	Реупотреба
2.	Моторно трансмисионо	13 01 (01 09 10 11 13) 13 02 (04 05 06 08)	0,03	0,9		Превземачи
3.	Филтри за масло	16 01 07	/	0,05	/	Комунална депонија (ЈКП)
4.	Гуми, каиши	16 01 03	0,1	1,0	/	Приватни

						преземачи
5.	Метален отпад	17 04 05	0,1	1,0	/	Приватни преземачи
6.	Комунален отпад	15 01 01; 15 01 02; 15 01 03; 15 01 04; 15 01 05; 15 01 06; 15 01 09	0,05	0,5	Одложување	Општинска комунална депонија

БУЧАВА, ВИБРАЦИИ И НЕЈОНИЗИРАЧКО ЗРАЧЕЊЕ

Izvor na emisija Referenca/br	Izvor/ured	Oprema Referenca/br.	Intenzitet na bu~ava dB na ozna~ena odale~enost	Periodi na emisija [broj na ~asovi predpladne./ popladne.]
N1	Primarno drobewe	drobilka		8 ~asa pretpladne
N2	Sekundarno drobewe	drobilka		8 ~asa pretpladne
N3	Stopanski dvor	Transportni uredi		8 ~asa pretpladne
N4	Priemen bunker	Istovar		8 ~asa pretpladne

Koordinati na lokacijata

1.	Приемен бункер	N. 41° 12' 27,3''	E. 20° 38' 59,2''
2.	Главен млин	N. 41° 12' 29,1''	E. 20° 38' 58,7''
3.	Сито за јаловина	N. 41° 12' 29''	E. 20° 38' 58,4''
4.	Помошен млин	N. 41° 12' 26,8''	E. 20° 38' 58,9''
5.	Сито	N. 41° 12' 26,5''	E. 20° 38' 58,4''
6.	Транспортна трака 1	N. 41° 12' 26,9''	E. 20° 38' 59,7''
7.	Транспортна трака 2	N. 41° 12' 26,2''	E. 20° 38' 59,3''
8.	Транспортна трака 3	N. 41° 12' 26,1''	E. 20° 38' 59''
9.	Транспортна трака 4	N. 41° 12' 26,2''	E. 20° 38' 58,5''

Situacija na lokaciji – proizvođen del

СЛИКИ











OPIS NA TEHNI^KI AKTIVNOSTI

Separacijata za mineralna surovina “АД ИЛИНДЕН ” se nao|a na 5 km severno od Struga i 1 km zapadno od regionalniot pat Struga – Debar, komunikacionite vrski se dobri bidej|i vo blizina na separacijata pomинуva i локалниот pat Struga – с.Долна белица.

Separacijata za mineralna surovina vr{i prerabotka na kamena masa vo gotovi frakcii na inertен materijal, i toa frakcii:

- 0 – 4 mm
- 4 - 8 mm
- 8– 16 mm
- 16 – 22 mm

Materijalot se transportira so kamioni do priemniot bunker, a potoa vo natamo{nata prerabotka se primenuvaat transportni lenti, transporteri za skladiraweto na gotovite frakcii na placot za gotovi proizvodi.

Separacijata za mineralna surovina “АД ИЛИНДЕН ” работата se odviva vo edna smena podeleni vo sgru~nite slu`bi i proizvodniot proces.

Na Lokacijata na objektot pokraj postojnite tehnolo{ki linii e instalirana edna nova tehnolo{ka linija za drobewe, melewe i klasirawe na varovnik.Dodeka plac za skladirawe na gotovite proizvodi, objekti za skladirawe na pomo{ni materijali, , parking za mehanizacija na vozniot park i prostorii za vrabotenite se opi{ani vo baraweto za A – integrirana ekolo{ka dozvola dostavena do M@SPP, baraweto e dostaveno vo prilog.

Lokacijata se napojuva so elektri~na energija od локалната електро енергеска мрежа меѓутоа при прекин на електричната енергија фирмата располага со дизел агрегат од типот ELPROM – ENERGO со следните карактеристики 3 x 380V 50Hz 52,8/7,18 A, 1500

Tehnolo{ka i sanitarna voda na lokacijata se koristi od локалниот vodovod koj se napojuva so voda od gradskiot vodovod no pradi zgolemenata potro{uva~ka na voda izveden e hidrofor kako sostaven del na betonome{alkata.

Samata lokacija nema atmosferska kanalizacija a atmosferskite vodi po gravitaciski pat se odveduvaat vo prirodna vododerina.

Opis na novata instalacija instalacijata i oprema

Prostorot e podelen na nekolku celini:

- gredoredna drobilka--eki~ar (tehnolo{ka linija za primarno i sekundarno drobewe),
- sklad za gotovi proizvodi i poluproizvodi
- pomo{ni objekti i kancelarii
- pristapen pat

Proektiraniot kapacitet na prerabotka na mineralni surovini e okolu 25m3/~as

Godi{niot kapacitet iznesuva 50.000 toni so rabota vo edna smena 250 rabotni denovi vo tekot na godinata.

Za rabota na separacijata se koristi slednava mehanizacija:

- **Gredoredna drobilka** so kapacitet od 30m3 na ~as,
- **Buldo`er** za poravnuvawe i liperirawe na eta`ite na povr{inskiot kop,
- **Transport** na surovinata od eta`ite do primarno drobewe (lokalen transport) so dva kamioni
- **Bageri**

- **^eli~na konstrukcija**. Nosa~i na stolbovite na transporterot. Kulata na drobilnicata i vibro sitata. Lefki, sipki, xetnici, za{titnici.

1. komanden pult i razvodni dolapi
2. kabli i kabela oprema
3. gromobranska instalacija
4. osvetluvawe na stolbovite

- **Pomo{nata oprema** koja ja so~inuvaat; cisterna za snabduvawe so gorivo i hidranti za rasprskuvawe na voda.

Kancelarii od monta`en tip, vo koja e smestena upravata i so prostorii za vrabotenite. Pred objektot e oformeno pro{ireno plato za parkirawe na slu`beni vozila.

Opis na tehnolo{kiot proces

Materijalot varovnik so granulacija od 600mm, od površinskiot kop na firmata **MH – TRANS Veležta** od kamenolomot Borovec i Kamenolomot na **Ilinden gradba** vo atarot na s.Dolna belica, Opština Struga koi poseduvaat uredna dokumentacija za iskop na mineralna surovina – varovnik izdadena od nadle`ni institucii, so kamioni se dovezuva do priemniot bunker i platoto za priemniot materijal. Na vlezot od priemniot bunker e postavena stacionarna rešetka, so rastojanie me|u rešetkite od 200mm, koja onevozmo`uva vleguvawe na par`iwa pogolemi od 200mm vo priemniot bunker. Na izlezot od priemniot bunker e postaven vibro dodava` koj vr{i ramnomerno dozirawe na materijalot na vibracionata rešetka. Vibracionata rešetka e so dve prosevni povr{ini so otvori od 50mm i 32mm. Proizvodot 50-200mm, gravitaciski pala vo primarna udarna drobilka, a proizvodot 32-50mm, zaedno so izdrobeniot materijal od primarnata drobilka , so transporterot so lenta, se nosi na primarno vibraciono sito. Primarnoto vibraciono sito e so dve prosevni povr{ini so otvori od 32mm i 16mm.

Proizvodot 0-22mm, prestavuva definitivniot proizvod, koj so transporter so lenta se nosi na lokacijata za gotovi proizvodi. Proizvodot 22-50mm so transporter so lenta se nosi na drobewe vo sekundarna udarna drobilka, kade se dobiva izdroben materijal so granulacija od 0-16mm. Ovoj izdroben materijal so transporter so lenta se nosi na seewe na primarno vibraciono sito. Proizvodot 0-16mm so transporter so lenta se nosi na sekundarno vibraciono sito koe e so dve prosevni povr{ini 8mm i 14mm. Na sekundarnoto vibraciono sito se izdvojuvaat tri definirani proizvodi 8-16mm; 4-8mm i 0-4mm koi so soodvetni transportni lenti se nosat na posebni lokacii.

Spored barawata na pazarot ipotrebite na firmata, a preku menuvawe na goleminata na otvorite na sitata, mo`e da se dobivaat i fraccii so drugi dimenzii.

Fotografski prikaz na mehanizacijata i rasporedot na opremata i ma{inite vo proizvodstveniot proces se dadeni vo prilog.

Tehni`ki prikaz na vibro sito

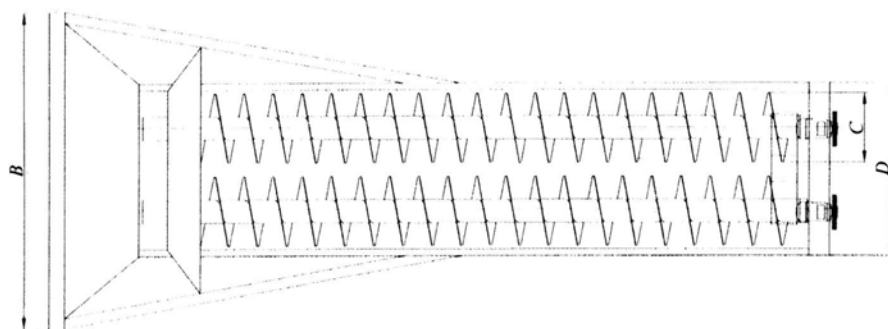
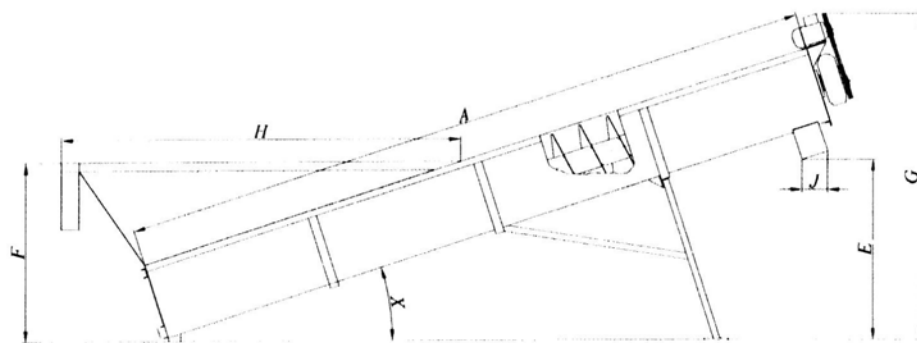
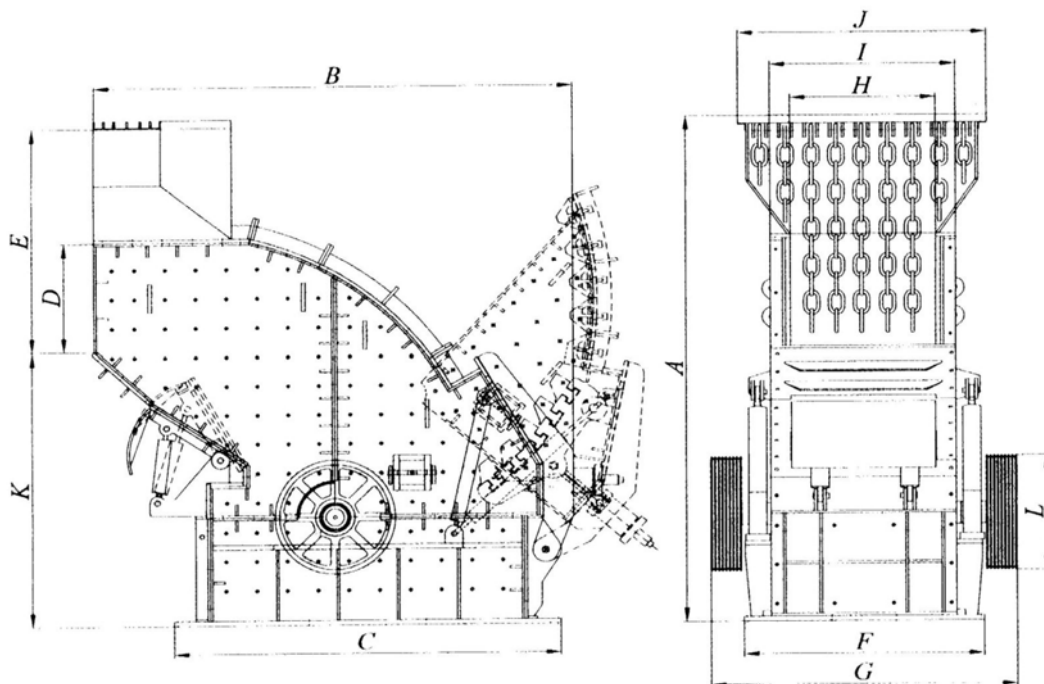

Upravuvawe i kontrola

Separacijata na “AD ILINDEN” raboti kontinuirano vo edna smena (6 rabotni dena nedelno). Vo tekot na godinata mo`ni se odstupuvawa na ovaa dinamika vo zavisnost od potrebite na pazarot i cenata na Berzata na gotovite proizvodi.

Upravitelot (Radovan Trajkoski) rakovodi so celokupnite aktivnosti vo kompanijata (komercijalniot sektor i proizvodstvoto)

Postapuvawe so otpad, rakuvawe i skladirawe na cvrst otpad

Postapuvaweto so otpadot se izveduva so vnimanie so cel da se izbegne:

- a) zagaduvawe na `ivotnata sredina, `ivotot i zdravjeto na lu|eto;
- b) zagaduvawe na vodite, vozduhot i po~vata nad propi{anite granici;
- c) uni{tuvawe na prirodnite uslovi za `ivot na `ivotnite i rastenijata;
- d) nagrduvawe i neureduvawe na objektite i prostorot vo urbanite zoni i podra~ja nadvor od urbani zoni.

Sobirawe i transportirawe na otpadot

Sobiraweto i transportiraweto na otpadot se vr{i so sredstva i oprema koja e nameneta isklu~ivo za sobirawe i za transportirawe na otpadot.

Otpadot od lokacijata so sopstveni vozila se iznesuva i se odlo`uva na op{tinskata komunalna deponija.

EMISII VO ATMOSFERATA I PO^VA

Vo separacijata “AD ILINDEN”, emisii vo atmosferata se javuvaat od postrojките za drobewe, seewe i klasirawe za proizvodstvo na granulat.

Glavni {tetni materii koi se zastapeni vo ovie otpadni gasovi prestavuvaat cvrstite ~esti~ki koi se dobivaat pri procesot na drobewe i melewe na materijalot.

Proizvodstvoto na nemetalni materijali vo osnova e suv proces. Otpadnata voda ne se sozdava so isklu~ok na do`dovnite vodi od lokacijata.

Od lokacijata na separacijata “AD ILINDEN” nema ispuštawe na otpadna voda vo površinski vodi.

Vo samiot tehnološki proces se upotrebuva tehnološka voda. Taa vo objektot se koristi za prskawe oprauvawe na kamenata masa pri drobeweto so cel namaluvawe na emisijata na prašina vo ambientalniot vazduh kako i za prskawe na objektot i okolinata. Atmosferskata voda koja se sozdava pri obilni dođovi se ispušta vo prirodna vododerina koja se vliva vo suv kanal za odvodnuvawe.

AD ILINDEN - Struga
Upavitel,
Radovan Trajkoski

Prilozi

**ТЕКОВНА СОСТОЈБА НА ПРАВНОТО ЛИЦЕ ОД
ЕДИНСТВЕНИОТ ТРГОВСКИ РЕГИСТАР И
РЕГИСТАРОТ НА ДРУГИ ПРАВНИ ЛИЦА**

ЕМБС: 4056728

Целосен назив на Субјектот на Упис:	Трговско друштво за градежништво производство трговија и угостителство ИЛИНДЕН АД Струга
Кратко име:	ИЛИНДЕН
Седиште:	Ул. ПРОЛЕТЕРСКИ БРИГАДИ Бр.62-6 СТРУГА
Вид на субјект на упис:	АД
Датум на основање:	08.08.1991
Вид на сопственост:	Недефинирана сопственост
Единствен даночен број:	4026996102673
Големина на субјектот:	голем
Организационен облик:	05.5 - акционерско друштво
Надлежен регистар:	Трговски Регистар
Статус од Регистар на годишни сметки:	Активен

Основна главнина	
Паричен влог EUR:	550.000,00
Уплатен дел EUR:	550.000,00
Вкупно основна главнина EUR:	550.000,00
Број на издадени акции:	22000
Вкупен број на уплатени акции:	22000
Вид на акции:	Вкупно 22000 акции од кои 1463 се приоритетни партиципативни, а 20537 се обични акции. Номинална вредност на една акција е 25 Евра

ЗАБЕЛЕШКА:
Согласно на член 298 став 2 од Законот за трговските друштва (Сл.весник на РМ бр. 28/04, 84/05 и 25/07) промените на податоците за основачите не се запишуваат во трговскиот регистар. Состојбата во врска со акционерите и други прашања врзани со акционерството (терети, забрани и др.) ја води Централниот Депозитар за хартии од вредност.

Дејности		
Приоритетна дејност/ Главна приходна шифра:	42.11	Изградба на патишта и автопати
Други дејности:	Регистрирани дејности во надворешно-трговскиот промет	

Овластувања	
Овластени лица	
ЕМБГ/ЕМБС:	1411953434052
Име:	РАДОВАН ТРАЈКОСКИ
Адреса:	Ул. МОША ПИЈАДЕ Бр.9 СТРУГА
Овластувања:	Генерален директор со неограничени овластувања во внатрешниот и надворешниот трговски промет во рамките на запишаните дејности.

Трговски регистар - Регионална регистрациона канцеларија Охрид
Бул. Македонски просветители бр.8 Охрид - Тел: 046/254-251; Факс: 046/254-254

ЦЕНТРОСЛОВЕН РЕГИСТАР НА РЕПУБЛИКА МАКЕДОНИЈА

ЕМБГ/ЕМБС:	2102982439013
Име:	КРИСТИНА ТРАЈКОСКА
Адреса:	Ул. МОША ПИЈАДЕ Бр.9 СТРУГА
Овластувања:	Втор извршен директор со неограничени овластувања во внатрешниот и надворешниот трговски промет во рамките на запишаните дејности

Одбори

Извршен член на одбор на директори

ЕМБГ/ЕМБС:	1411953434052
Име:	РАДОВАН ТРАЈКОСКИ
Адреса:	Ул. МОША ПИЈАДЕ Бр.9 СТРУГА
Овластувања:	Извршен член на Одборот на директори
ЕМБГ/ЕМБС:	2102982439013
Име:	КРИСТИНА ТРАЈКОСКА
Адреса:	Ул. МОША ПИЈАДЕ Бр.9 СТРУГА
Овластувања:	Извршен член на Одборот на директори

Неизвршен член на одбор на директори

ЕМБГ/ЕМБС:	1205989439019
Име:	ИРЕНА ТРАЈКОСКА
Адреса:	Ул. МОША ПИЈАДЕ Бр.9 СТРУГА
Овластувања:	Неизвршен член на Одборот на директори- неизвршен директор
ЕМБГ/ЕМБС:	1403958439009
Име:	МАГДЕ ТРАЈКОСКА
Адреса:	Ул. МОША ПИЈАДЕ Бр.9 СТРУГА
Овластувања:	Неизвршен член на Одборот на директори-претседател
ЕМБГ/ЕМБС:	0808984439005
Име:	КЛИМЕНТИНА ТРАЈКОСКА
Адреса:	Ул. МОША ПИЈАДЕ Бр.9 СТРУГА
Овластувања:	Неизвршен-независен член на Одборот на директори - неизвршен директор

Подружници

Подброј:	4056728/1
Назив:	ГРО'ИЛИНДЕН'ООЗТ ТРЕТО ГРАДИЛИШТЕ СТРУГА ПРОИЗ.КАМЕН СТРУГА
Тип:	Организациона единица
Адреса:	Ул. ПРОЛЕТЕРСКИ БРИГАДИ Бр.0000 СТРУГА
Приоритетна дејност/ Главна приходна шифра	08.11 Вадење на декоративен камен и камен за градежништвото, варовник, суров гипс, креда и шкрилци

КОНТАКТ:	
E-mail:	ilindena@t-home.mk

Трговски регистар - Регионална регистрациона канцеларија Охрид
Бул. Македонски просветители бр.8 Охрид - Тел: 046/254-251; Факс: 046/254-254

Страна 2

Референт:
Јовичинац Даниела

Добри
Број 08-08/906
Струга 30.05.2012 год.



РК Струга
Овластено лице
Весна Стрезоска

В. Стрезоска

 KOMUNA E STRUGËS ОПШТИНА СТРУГА		Nr. <u>249</u> Бр.
Data e pranimit Датум на прием	<u>M. 04 2011</u>	
Nënskrimi Потпис	<u>[Signature]</u>	
Emri i dokumentit Назив на документот	<u>Барање за локална</u>	
Kërkuesi Барателот	<u>А.Д. Илинден</u>	



REPUBLIKA E MAQEDONISË
KOMUNA E STRUGËS

35, 781 223, 782 015 Fax: 046/781 434
 struga.gov.mk, kryetari@struga.gov.mk, info@struga.gov.mk

До/Deri te:

(Барањето за утврдување на правен статус на бесправни објекти од значење за Републиката, бесправни објекти од значење за Републиката кои се линиски инфраструктурни објекти, бесправни објекти на здравствените установи за терцијална здравствена заштита и бесправни електронски комуникациски мрежи и средства се доставува до Министерството за транспорт и врски.
 Барањето за бесправни објекти од локално значење, бесправни објекти од локално значење кои се линиски инфраструктурни објекти, бесправни објекти на здравствените установи за примарна и секундарна здравствена заштита се доставува до единицата на локална самоуправа на чие подрачје не изграден бесправен објект.)

(Kërkesa për përcaktimin e statusit juridik të objekteve të paligjshme me rëndësi për Republikën, objektet e paligjshme me rëndësi për Republikën që janë objekte infrastrukturore, objektet e paligjshme të institucioneve shëndetësore për mbrojtje shëndetësore terciare, rrjete të paligjshme elektronike dhe mjete dorëzohet deri në Ministrinë për transport dhe lidhje. Kërkesa për objekte të paligjshme me rëndësi lokale, objekte të paligjshme me rëndësi lokale që janë objekte me linjë infrastrukturore, objektet e paligjshme të institucioneve shëndetësore për mbrojtje shëndetësore primare dhe sekundare dorëzohet deri në njësinë e vetëqeverisjes lokale në territorin e të cilit është ndërtuar objektet i paligjshëm)

БАРАЊЕ

За утврдување на правен статус на бесправни објекти од значење за Републиката, бесправни објекти од локално значење и бесправни објекти на здравствени установи за примарна, секундарна и терцијална здравствена заштита

KËRKESË

për përcaktimin e statusit juridik të objekteve të paligjshme të cilët janë të rëndësishëm për Republikën, për objekte të paligjshme me rëndësi lokale dhe objekte të paligjshme të institucioneve shëndetësore për mbrojtje shëndetësore primare, sekundare dhe mbrojtje terciare

Од/Нга Илинден А.Д. Струга
 (назив на барател)/ (emri i parashtruesit të kërkesës)
Пролетерски Бригади 55
 (адреса на барател)/ (адреса e parashtruesit të kërkesës)
 Лице за контакт/ Personi për kontakt Трајкоска Кристина
 Тел./Tel. 06/781-902 моб 070/331-149

Вид на бесправен објект КОМПЛЕКС-Механизми Lloji i objektit të paligjshëm _____
 и/а на Илинден А.Д. Струга

Адреса или број на катастарска парцела со назив на катастарска општина на која се наоѓа бесправниот објект КО Долна Белица и КО Вреништа
 Adresa ose numri i parcelës kadastrale me titull të komunës kadastral ku ndodhet objektet i paligjshëm _____

Кон барањето за утврдување на правен статус приложувам: Ndaj kërkesës për përcaktimin e statusit juridik parashtroj:

- Уверение за државјанство или копија од лична карта за домашно физичко лице односно дозвола за постојан престој за странско физичко лице, а за домашно и странско правно лице, извод од Централен регистар на Република Македонија
- Çertifikatë për nënshitetësi ose kopje nga letërnjoftimi për person fizik vendas gjegjësisht leje për qëndrim të përhershëm për person fizik të huaj, kurse për person fizik vendas dhe të huaj, çertifikatë nga Regjistri qendror i Republikës së Maqedonisë

- односно од соодветната институција во државата во која сранското правно лице има седиште;
2. Доказ за приклучок на комунална инфраструктура и/или сметки за јавни услуги (струја, вода итн.) а доколку бесправниот објект нема инфраструктурни приклучоци изјава заверена на нотар дадена под кривична и материјална одговорност со која барателот ќе потврди дека бесправниот објект е изграден пред влегувањето во сила на овој закон;
 3. Геодетски елаборат за утврдување на фактичка состојба на бесправен објект со имотен лист за земјиштето на кое е изграден бесправниот објект;
 4. Договор за долготраен закуп на земјиштето склучен со сопственикот на земјиштето, доколку бесправниот објект е изграден на земјиште кое не е сопственост на барателот или на Република Македонија односно земјиштето е сопственост на друго физичко или правно лице;
 5. Договор за купопродажба на земјиштето и изјава заверена нанотар дадена под кривична и материјална одговорност со која барателот ќе потврди дека барателот или лицето чиј наследник е барател го имаат купено земјиштето од поранешниот сопственик, доколку бесправниот објект е изграден на земјиште пренесено од поранешен сопственик врз основа на договор за купопродажба, на кое како корисник е евидентиран поранешниот сопственик, а барателот го користи земјиштето повеќе од 20 години од денот на склучувањето на договорот;
 6. Известување од нотарот повереник на оставинскиот суд дека се води оставинска постапка за предметното земјиште, доколку е поднесено барање за утврдување на правен статус на бесправен објект кој е изграден на земјиште со нерасчистени имотни односи поради тоа што не е спроведена оставинска постапка;
 7. Список на станари, договори за купопродажба на становите во зградата, како и уверение за државјанство или копија од лична карта од сите иматели на стан во зградата, доколку е поднесено барање за утврдување на правен статус за станбени згради за колективно домување (во овој случај потребно е барањето да е поднесено од заедницата на станари или да е потпишано од повеќе од половината иматели на стан во зградата) и
 8. Основен проект-фаза статика, доколку бесправниот објект се наоѓа во потенцијално нестабилна зона.
- респективноштатна институција перкатеш сштета
 personi i huaj juridik ka seli;
2. Dëshmi për kyçjen në infrastrukturë komunale dhe/ose llogari për shërbime publike (rrymë, ujë etj) e përderisa objekti i paligjshëm nuk ka koneksio infrastrukturor, parashtruesi i kërkesës të parashtrorj deklaratë të vërtetuar në noter e dhënë me përgjegjës penale dhe materiale me të cilën do të vërtetohë si objekti i paligjshëm është ndërtuar para hyrjes në fuqi të këtij ligji;
 3. Elaborat gjeodezik për përcaktimin e gjendjes faktike të objektit të paligjshëm me fletë pronësi për tokën ku është ndërtuar objekti i paligjshëm;
 4. Kontratë për qira afatgjate të tokës lidhur me pronarin e tokës, nëse objekti i paligjshëm është ndërtuar në tokë, e cila nuk është në pronësi të kërkuësit ose të Republikës së Maqedonisë rеспективноштатна toka është në pronësi të personit tjetër fizik ose juridik;
 5. Kontratë për shitblerje të tokës dhe deklaratë të vërtetuar në noter e dhënë me përgjegjësi penale dhe materiale me të cilën parashtruesi i kërkesës do të vërtetohë se kërkuësi ose personi trashëgues i së cilit është parashtruesi i kërkesës e ka blerë tokën nga pronari i mëparshëm, nëse objekti i paligjshëm është ndërtuar në tokë të bartur nga pronari i mëparshëm në bazë të kontratës për shitblerje, ku si shfrytëzues është evidentuar pronari mëparshëm, kurse kërkuësi e shfrytëzon tokën më shumë se 20 viteve prej ditës së nënshkruarjes së kontratës;
 6. Lajmërim nga noteri i besueshëm të gjykatës trashëgimore se udhëhiqet procedurë trashëgimore për tokën në fjalë, nëse është parashtruar kërkesë për përcaktimin e statusit juridik të objektit të paligjshëm i cili është ndërtuar në tokë me marrëdhënie të parregulluara pronësore për të cilën nuk është realizuar procedurë trashëgimore;
 7. Listë të banorëve, kontrata për shitblerjen e banesave në ndërtesë, si dhe certifikatë për nënshitetësi ose kopje nga letër njoftimi i pronarëve të banesave në ndërtesë, nëse është parashtruar kërkesë për përcaktimin e statusit juridik për ndërtesa ndërtimore për banim kolektiv (në këtë rast nevojitet kërkesa të jetë e parashtruar nga bashkësia e banorëve ose të jetë nënshkruar nga më shumë se gjysma e pronarëve të banesës në ndërtesë) dhe
 8. Projekt themelor – faza statike, nëse objekti i paligjshëm ndodhet në zonë jostabile potenciale.

Датум и место на поднесување Data dhe vendi i parashtrimit
 _____ Спрага _____



Барател, Parashtrues

Илинден А.Д. Спрага



Република Македонија
МИНИСТЕРСТВО ЗА ЖИВОТНА СРЕДИНА
И ПРОСТОРНО ПЛАНИРАЊЕ
Управа за животна средина



РЕПУБЛИКА МАКЕДОНИЈА
МИНИСТЕРСТВО ЗА ЖИВОТНА СРЕДИНА И
ПРОСТОРНО ПЛАНИРАЊЕ

Бр. 11-6956/2
11. 11. 2008 год.
Скопје

До: „ИЛИНДЕН“ АД Струга
Ул. „Пролетерски бригади“ бр.62 б
6330 Струга

Предмет: Известување

Врска: Дополнување на Барањето за добивање
на дозвола за усогласување со
оперативен план бр.11-6956/1 од
21.10.2008г

Почитувани,

Во врска со дополнувањето на барањето за добивање Дозвола за усогласување со оперативен план Бр.11- 6956/1 од 21.10.2008 , доставено согласно член 95 став 1 и член 135 од Законот за животна средина (Службен весник на РМ 53/2005) и согласно член 5 став 1 точка 1 од Уредбата за определување на активностите на инсталациите за кои се издава интегрирана еколошка дозвола, односно дозвола за усогласување со оперативен план (Службен весник на РМ 89/2005), **Ве информираме дека Управата за животна средина го прими дополнувањето на вашето Барање Бр.11- 6956/1 од 21.10.2008, и истото е ставено во процедура на разгледување од страна на Одделението за Интегрирано Спечување и Контрола на Загадување.**

Согласно член 95 став 1 и член 135 од Законот за животна средина (Службен весник на РМ 53/05, 81/05 и 24/07), вашето барање ќе биде разгледувано и со заклучок навремено ќе бидете известени.

Со почит,

Изработил:
Назим Алити
Назим Алити
Одобрил:
Ленда Дика
Ленда Дика

ДИРЕКТОР

Филип Иванов
Филип Иванов



ул. Дрезденска бр. 52, 1000 Скопје тел. 02 30 66 930, тел/факс 02 30 66 931
e-mail: infoeko@moepp.gov.mk web: www.moepp.gov.mk